

K-503E+ARF-500

型 式	品 名	備 考
K-503E + ARF-500	電動式荷重スタンド + デジタルフォースゲージ	組合せ図

縦型 5KNタイプの電動式荷重スタンド+デジタルフォースゲージ

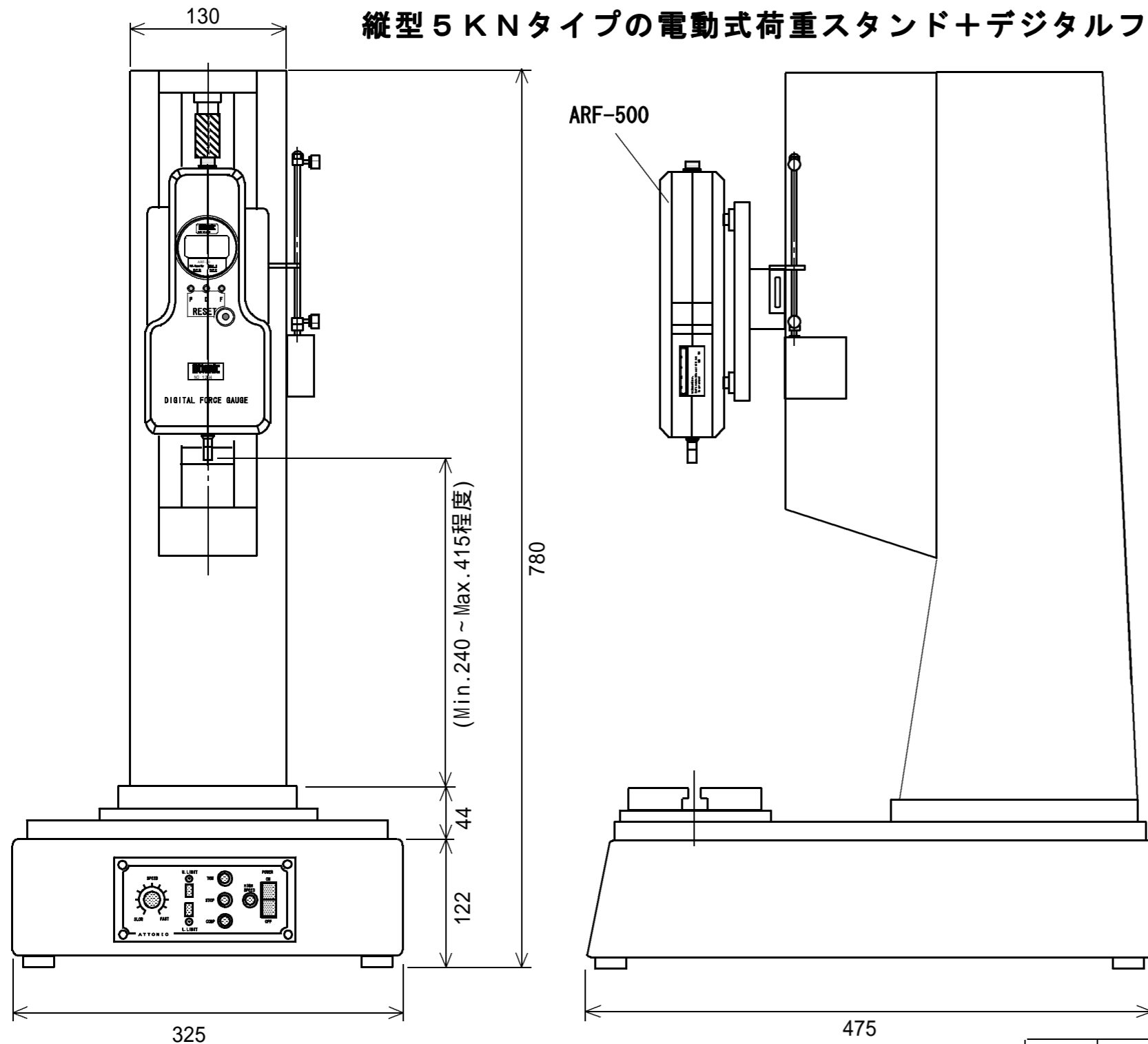

- 標準仕様
- | | |
|-------------------|---------------------------------|
| 1. 最大荷重 | 5 KN (500 Kg) |
| 2. ストローク | 175 mm |
| 3. スピード | 5 ~ 50 mm/min |
| 4. 試料台の大きさ | 150 × 110 mm
(前後移動量 ± 20 mm) |
| 5. 本体寸法 W × D × H | 325 × 475 × 780 mm |
| 6. 重量 | 約 80 Kg |
| 7. 電源 | AC 100 V、5 A |

* 海外向けの場合は、基本的に電源トランスが外置きになります。

デジタルフォースゲージ ARF-500 は、
図番 4MT0287 を参照下さい。

本仕様は予告なく変更する事があります。

製図	審査	承認	三角法	型式	品名
				K-503E + ARF-500	電動式荷重スタンド + デジタルフォースゲージ 組合せ図
			尺度 NTS	Ottonic	図番 3MT5066