

型 式	品 名	備 考
K-505H	横型荷重スタンド 外観寸法仕様図	

K-505H

手動式横型荷重スタンド

■ 外観寸法図

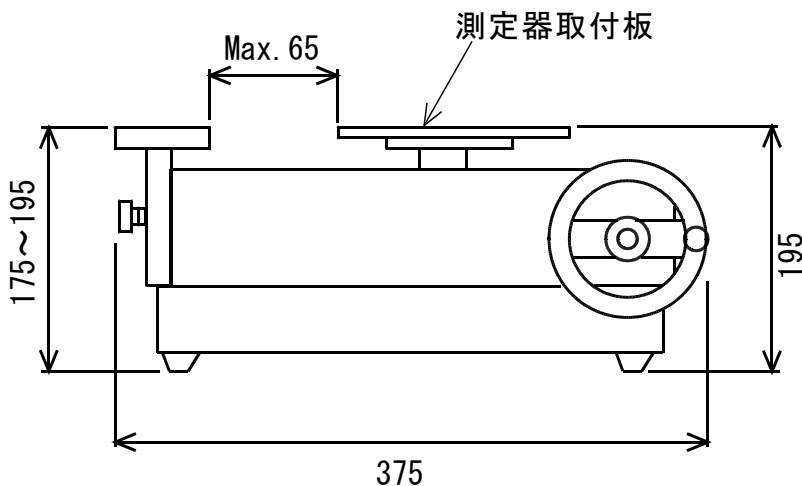
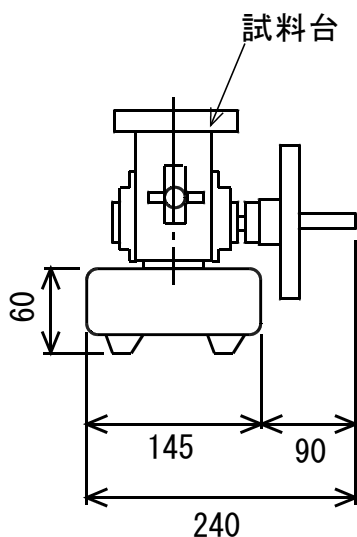

■ 標準仕様

1. 最大荷重 500N (50Kgf)
2. ストローク 125mm
3. 送りピッチ 2mm/回転
4. 駆動ネジ 角ネジ(ピッチ3mm)
5. 試料台大きさ 100×75mm
*4-M4×0.7 寸法50×70
6. 試料台上下移動 20mm
7. 重量 約15Kg

■ 本仕様は予告なく変更する事があります。

製図 Y. Kageyu	審査	承認	三角法	型式 K-505H	品名 横型荷重スタンド 外観寸法仕様図
			尺度 NTS	Attonic	図番 4MT5010