

型 式	品 名	備 考
K-501H	荷重スタンド外観寸法仕様図	

# K-501H 手動式縦型荷重スタンド

外観寸法図

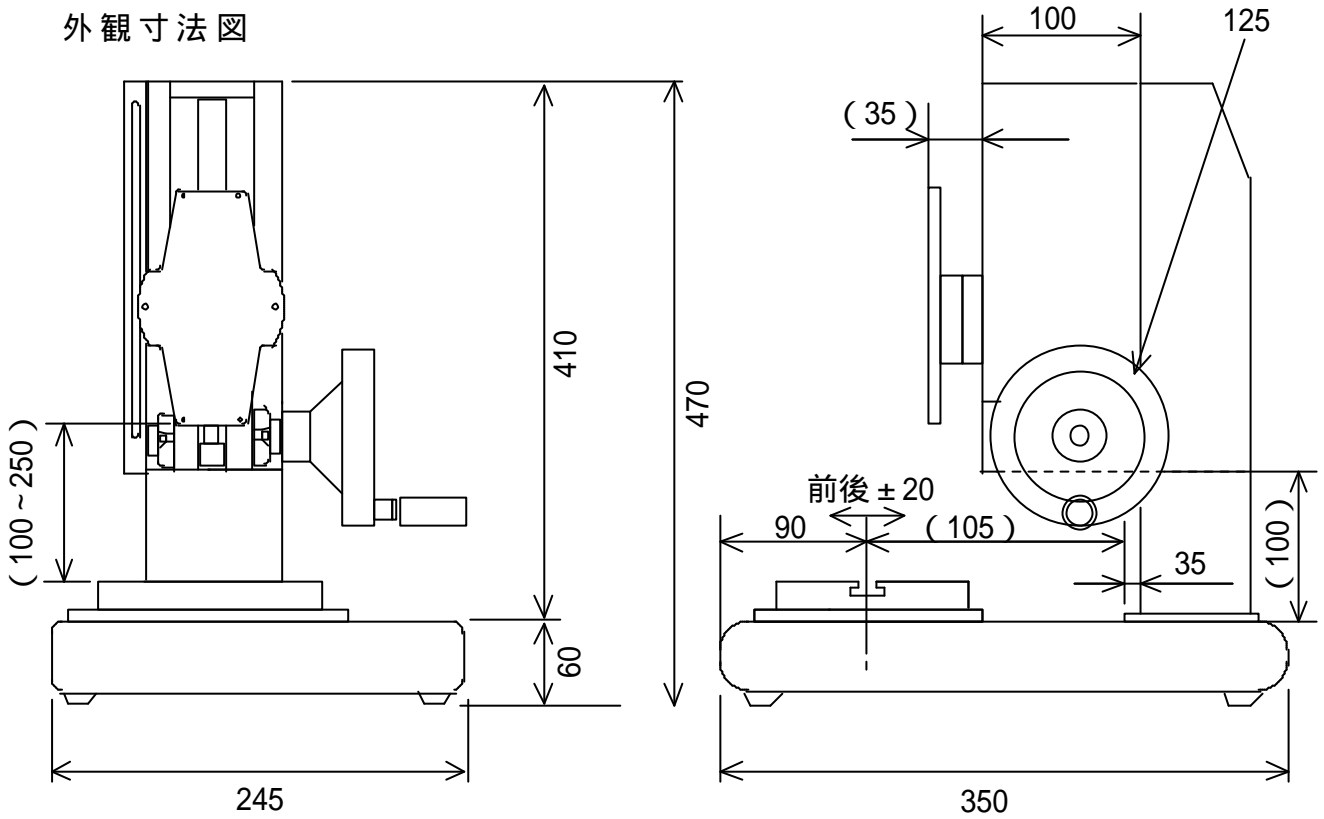

標準仕様

最大荷重 500N(50kgf)  
 ストローク 150mm  
 回転比 2mm/回転  
 テーブルの大きさ 130mm×110mm(前後移動量±20mm)  
 Tナット:M8×1.25 2個付  
 耐圧板固定ピッチ:150(M6/2箇所)

重量 約2.2Kg

本仕様は予告なく変更する事があります。

製図	審査	承認	型式	品名
Kageyu			三角法	荷重スタンド
			尺度 NTS-	外観寸法仕様図
			<b>Ottonic</b>	図番
				<b>4MT5022C</b>