

K-501E 電動式縦型荷重スタンド

型 式	品 名	備 考
K-501E	電動式荷重スタンド 外観寸法仕様図	

標準仕様

- | | |
|-------------------|---------------------------------|
| 1. 最大荷重 | 500 N (50 Kgf) |
| 2. ストローク | 125 mm |
| 3. スピード | 10 ~ 100 mm/min |
| 4. 試料台の大きさ | 130 × 110 mm
(前後移動量 ± 20 mm) |
| 5. 本体寸法 W × D × H | 255 × 365 × 525 mm |
| 6. 重量 | 約 2.8 Kg |
| 7. 電源 | AC 100 V、5 A |

* 海外向けの場合には、基本的には電源トランスが外置きになります。

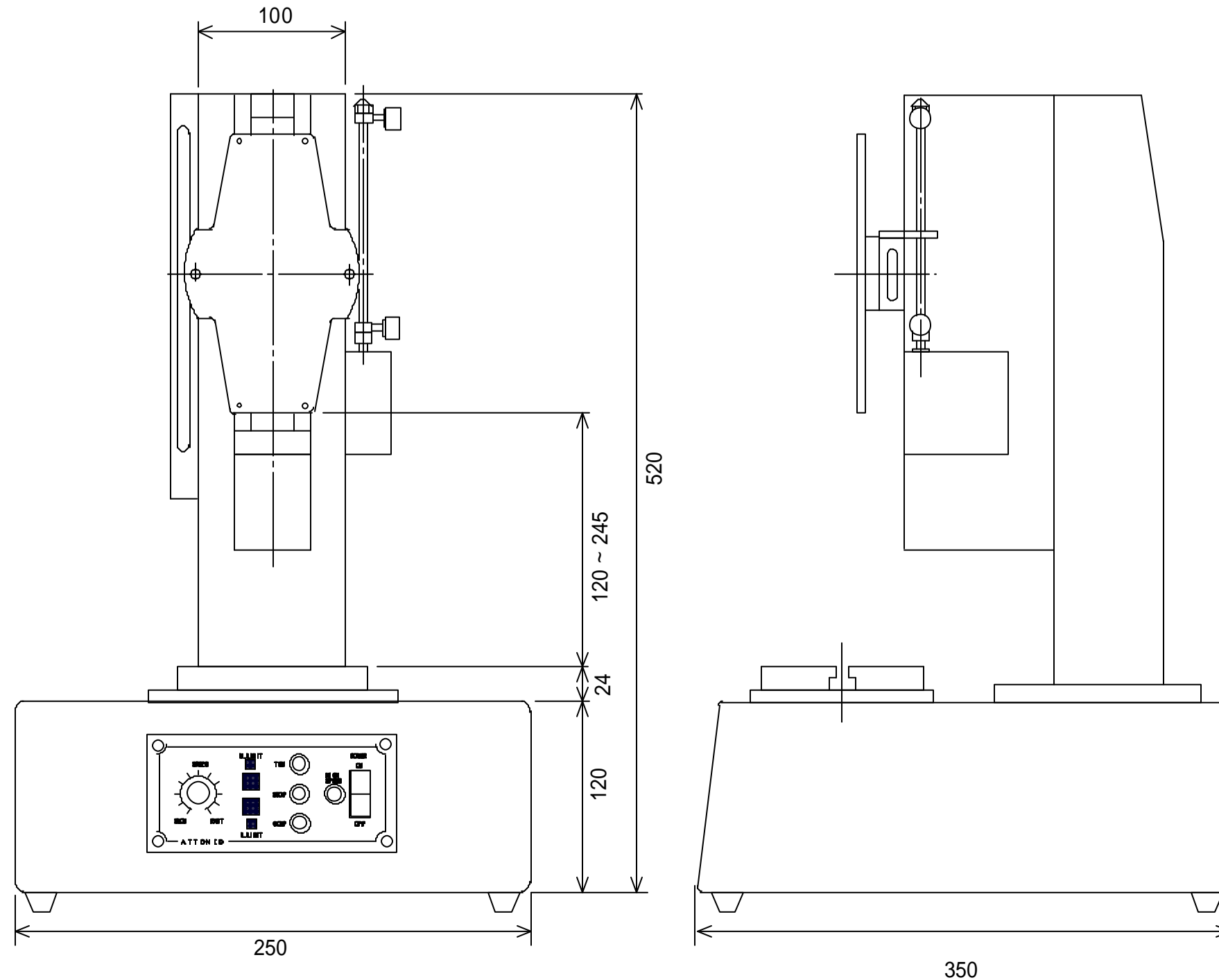

本仕様は予告なく変更する事があります。

製図	審査	承認	三角法	型式 K-501E	品名 電動式 荷重スタンド 外観寸法仕様図
			尺度 NTS	Ottonic	図番 3MT5018