

AP・MP・MPS・MPL・MPC シリーズ

■取扱説明書

AP・MP・MPS・MPL シリーズ

■セットツマミの取扱方法

指針をフリーで使用する場合

セットツマミを軽く押し、左方向に止まるまで回した位置で使用して下さい。

指針を最大値に置針する場合

セットツマミを軽く押し、右方向に止まるまで回して離すと、セットツマミが押しだされます。この位置で使用して下さい。

尚、最大値置針をリセットする場合はセットツマミを軽く押しして下さい。

■0(零)位置調整の方法

セットツマミをフリーの位置にして下さい。

取付角度により、0位置が軸やアタッチメントの重さで移動しますので、目盛枠を左右に回して、測定する角度で0位置を調整して下さい。

■各部名称

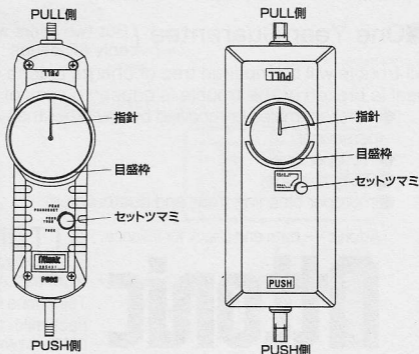

MPCシリーズ

■構成

計測部/MPC-5N~5KN コントロールユニット/C-101 (単4×2本)

接続コード/KC-5 (3.5φ)

オプション

- 組合せ ———— 荷重測定機本体との接続ができ、用途が広がります。
電源アダプター ——— 長時間使用にACアダプターDC3V
タイマー機能 ———— プザーを設定時間で切ります。(0.5~10秒、内部設定)

■セットツマミの取扱方法

指針をフリーで使用する場合 (FREE)

セットツマミを軽く押し、左方向に止まるまで回した位置で使用して下さい。(PUSH TURN)

指針を最大値に置針する場合 (PEAK)

セットツマミを軽く押し、右方向に止まるまで回して離すと、セットツマミが押し込まれます。この位置で使用して下さい。尚、最大値置針をリセットする場合はセットツマミを軽く押しして下さい。

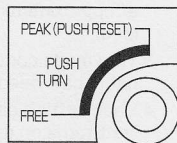

■各部名称

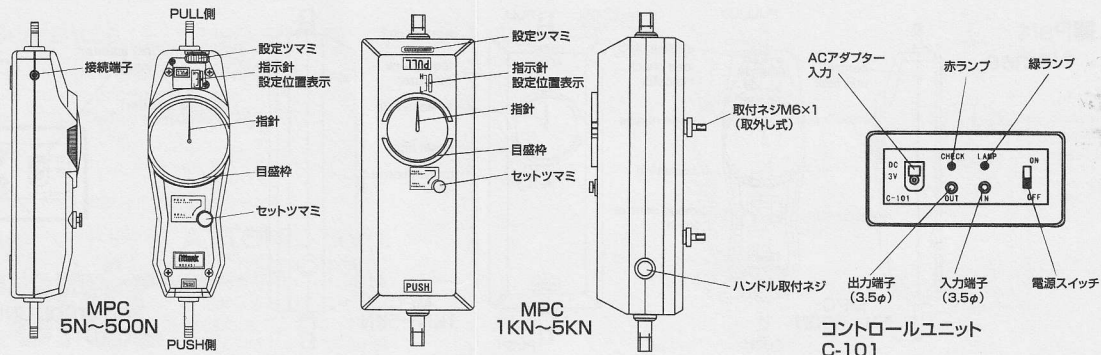

■0 (零) 位置調整の方法

セットツマミをフリーの位置にして下さい。

取付角度により、0位置が軸やアタッチメントの重さで移動しますので、目盛枠を左右に回して、測定する角度で0位置を調整して下さい。

■荷重設定方法

1. 計測部とコントロールユニットを付属の接続コードで接続して下さい。(コントロールユニットの電源スイッチをONIにするると緑ランプが点灯します。)
 2. 先ず設定ツマミをH方向に回し、指示針をHの位置ぐらゐまでもってきて下さい。
 3. セットツマミを最大値置針にし、荷重設定したい所に指針を置いて下さい。
 4. 設定ツマミをL方向に回し、プザーが鳴り、赤ランプが点灯するところまでもってきて下さい。(設定完了です。)
 5. セットツマミを押して、指針を0位置まで戻して、測定を開始して下さい。
- 注: チェック機能を使用しない時は指示針をHの位置にしておいて下さい。

■APシリーズ

- ・取付穴寸法とネジサイズ
- ・本体への差し込み長さ8mm以下

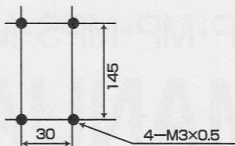

■MP・MPS・MPCシリーズ

- ・取付穴寸法とネジサイズ①
- ・本体への差し込み長さ10mm以下

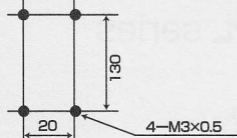

■MP・MPS・MPCシリーズ

- ・取付穴寸法とネジサイズ②
- ・本体への差し込み長さ10mm以下

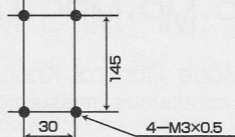

■MPL・MPCシリーズ

- ・取付穴寸法とネジサイズ

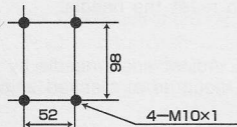

- ・取付ネジセット時の寸法とネジサイズ

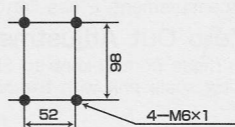

■保証期間1年 (但し、APのみ2年間保証)

- 1.保証期間は、お買い上げの日から、1カ年間です。
- 2.正常な使用状態で故障した場合は、無償修理致します。
- 3.保証期間内でも次の場合には有料修理になります。

- 当社以外で分解及び改造した場合。
- 不注意なお取り扱いによって故障した場合。
- 不適当な管理のためホコリになったり、腐食した場合。
- 本体及びロードチェッカー(計測部)に油をさした場合。

アトニック — 信頼を築くデータ&チェック。

Attonic

(株)アトニック

愛知県豊橋市東高田町600-5 〒441-8115
TEL0532-41-5357
FAX0532-41-4826
<http://www.attonic.co.jp>
E-mail info@attonic.co.jp