

型 式	品 名	備 考
K-501H	荷重スタンド外観寸法仕様図	

K-501H 手動式縦型荷重スタンド

■ 外観寸法図

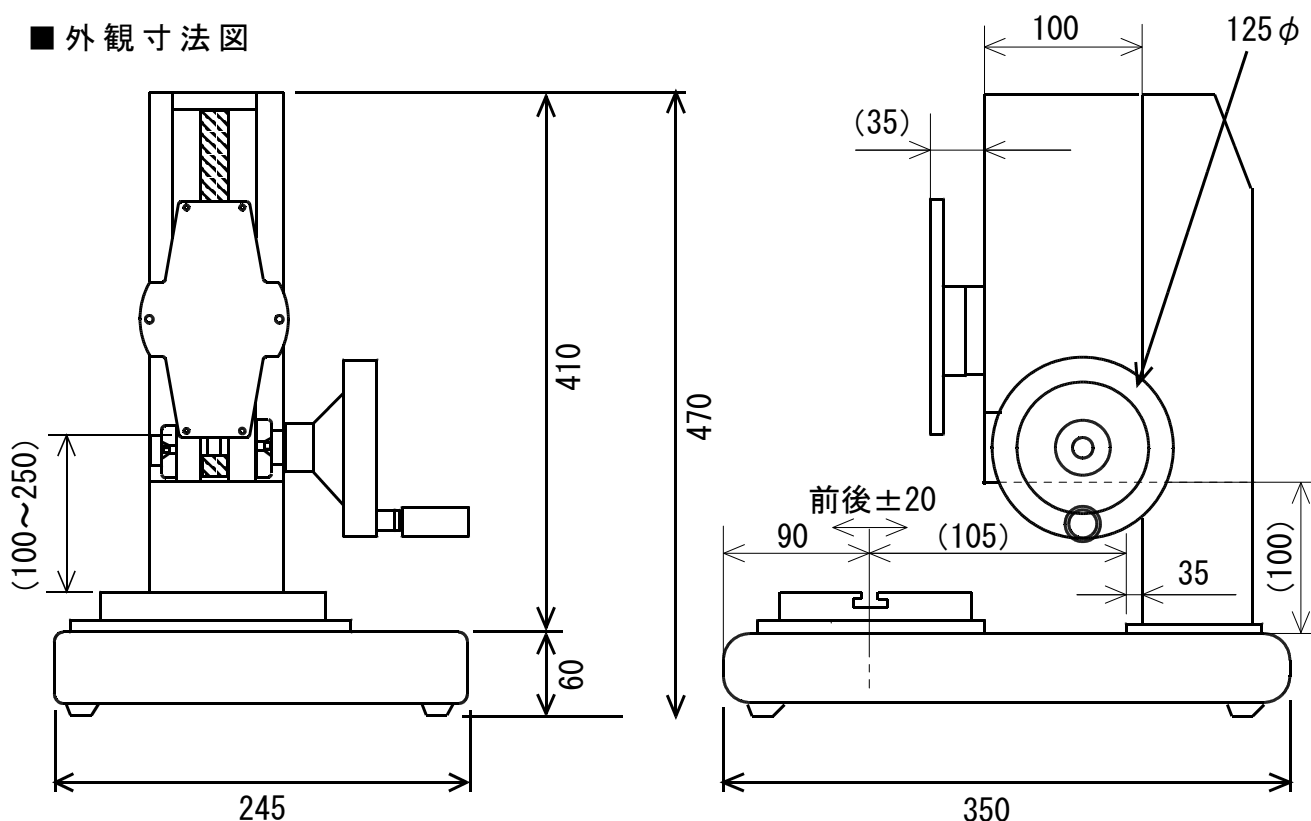

■ 標準仕様

- 最大荷重 500N (50Kg f)
- ストローク 125mm
- 回転比 2mm/回転
- テーブルの大きさ 130mm × 110mm (前後移動量 ±20mm)
Tナット : M8 × 1.25 2個付
耐圧板固定ピッチ : 150 (M6/2箇所)

- 重量 約 2.2Kg

■ 本仕様は予告なく変更する事があります。

製図	審査	承認	型式	品名
			三角法	荷重スタンド
			K-501H	外観寸法仕様図
Kageyu			尺度 NTS-	図番
			Ottonic	4MT5022E